

カーボンハンドルアームへの交換

- *文中の番号は、展開図上の数字（A20/B20/CA20/CB20/LA20/LB20等の数字と合わせてご覧ください。）
- *カスタムパーツは、弊社カスタマーサービスでの装着を推奨しております（有償）
- *ご自身で作業する場合は、本書をよくご覧いただき、形状・サイズの合った工具を使用してください。

【LN4】専用

- 1) 20番ロックナットスクリューを外す。
- 2) 18番ハンドルロックナットを外す。
- 3) 66番ハンドルノブを外す。
*ハンドルノブ組付（着脱）時の注意点をご覧ください。
- 4) 62番ノブスクリューを外す。
*ネジロックが効いていますので、緩まない時は、加熱した上で、衝撃を与えながら緩めます。
- 5) 63番64番等全ての部品を外します。
*リール製造過程における調整要素ある『調整シム』は、使用の有無・使用枚数・厚さなどは製造時期により個体差があります。
- 6) 外した全ての部品を組付けます。
*カーボンハンドルアームに付属しているギヤシャフトカラーの方向に注意してください。
*62番と相手部品のネジ山に付着した古いネジロックを綺麗に落としてください。
*62番を締め付ける際には、ネジロックの塗布を推奨します。
なお、ネジロックを適量以上に塗布すると、軸受け部分に流入して回転不良をおこす場合がありますので、ご注意ください。
*66番ハンドルノブもしくは、カスタムパーツのカーボンハンドルノブを組付ける際は、ネジ穴とネジ山の角度に注意をしてください。（ハンドルノブ組付（着脱）時の注意点をご覧ください）
- 7) カーボンハンドルアーム（組付完了品）をリールに装着し、18番ハンドルロックナットを締め付けます。
*締め付けの際に柄の長いスパナ等で、締め付け過ぎますと、ギヤシャフトなどの破損につながりますのでご注意ください。
- 8) 20番ロックナットスクリューを締め付けて18番ハンドルロックナットを固定します。

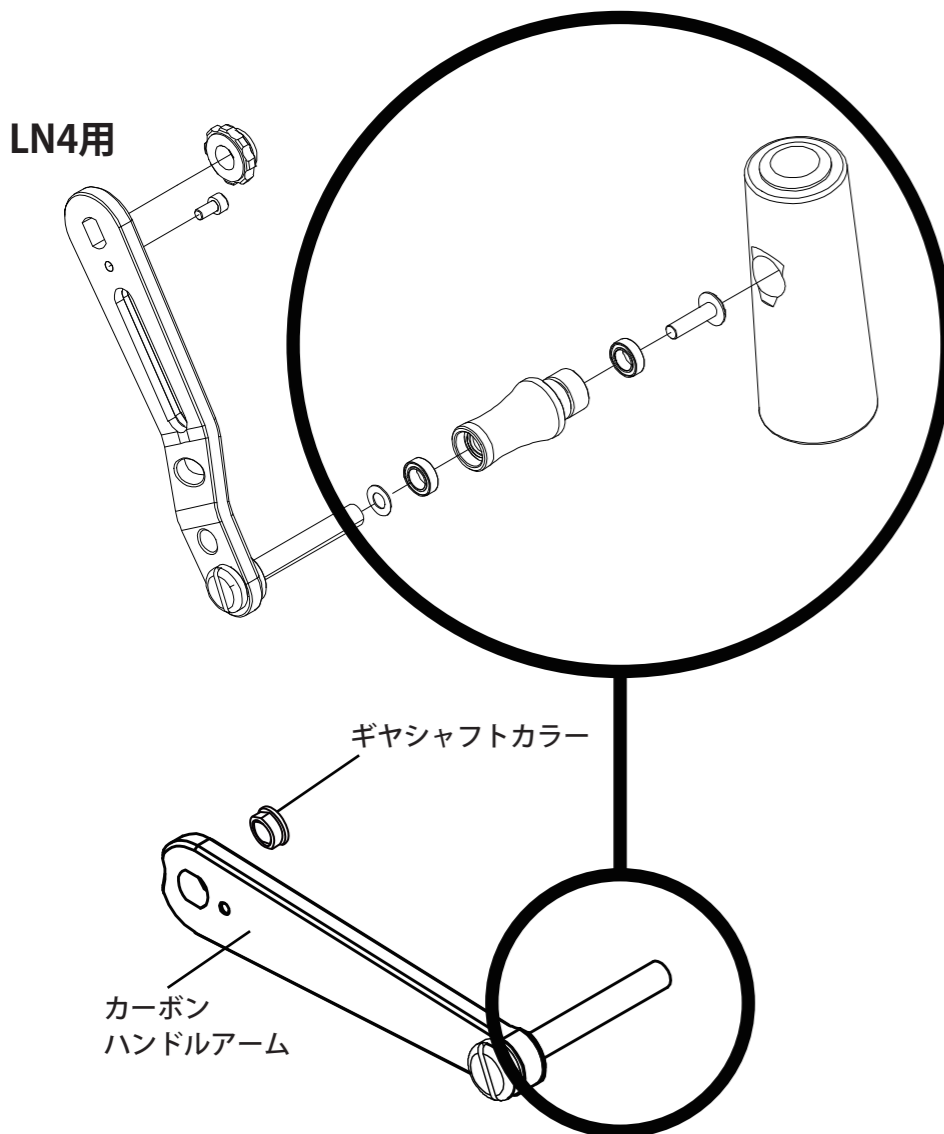

【C3・N4、S5、W6】専用

- 1) 20番ロックナットスクリューを外す。
- 2) 18番ハンドルロックナットを外す。
- 3) 66番ハンドルノブを外す。
*ハンドルノブ組付（着脱）時の注意点をご覧ください。
- 4) 65番ノブシャフトを固定し62番ノブスクリューを緩めて外す。
*右ハンドル仕様は、逆ネジになっていますので、ご注意ください。
*ネジロックが効いていますので、緩まない時は、加熱した上で、衝撃を与えながら緩めます。
- 5) 63番64番等、全ての部品を外します。
*リール製造過程における調整要素ある『調整シム』は、使用の有無・使用枚数・厚さなどは製造時期により個体差があります。
- 6) 外した全ての部品を組付けます。
*カーボンハンドルアームに付属しているギヤシャフトカラーの方向に注意してください。
*62番・65番のネジ山に付着した古いネジロックを綺麗に落としてください。
*62番を締め付ける際には、ネジロックの塗布を推奨します。
なお、ネジロックを適量以上に塗布すると、軸受け部分に流入して回転不良をおこす場合がありますので、ご注意ください。
*66番ハンドルノブもしくは、カスタムパーツのカーボンハンドルノブを組付ける際は、ネジ穴とネジ山の角度に注意をしてください。（ハンドルノブ組付（着脱）時の注意点をご覧ください）
- 7) カーボンハンドルアーム（組付完了品）をリールに装着し、18番ハンドルロックナットを締め付けます。
*締め付けの際に柄の長いスパナ等で、締め付け過ぎますと、ギヤシャフトなどの破損につながりますのでご注意ください。
- 8) 20番ロックナットスクリューを締め付けて18番ハンドルロックナットを固定します。

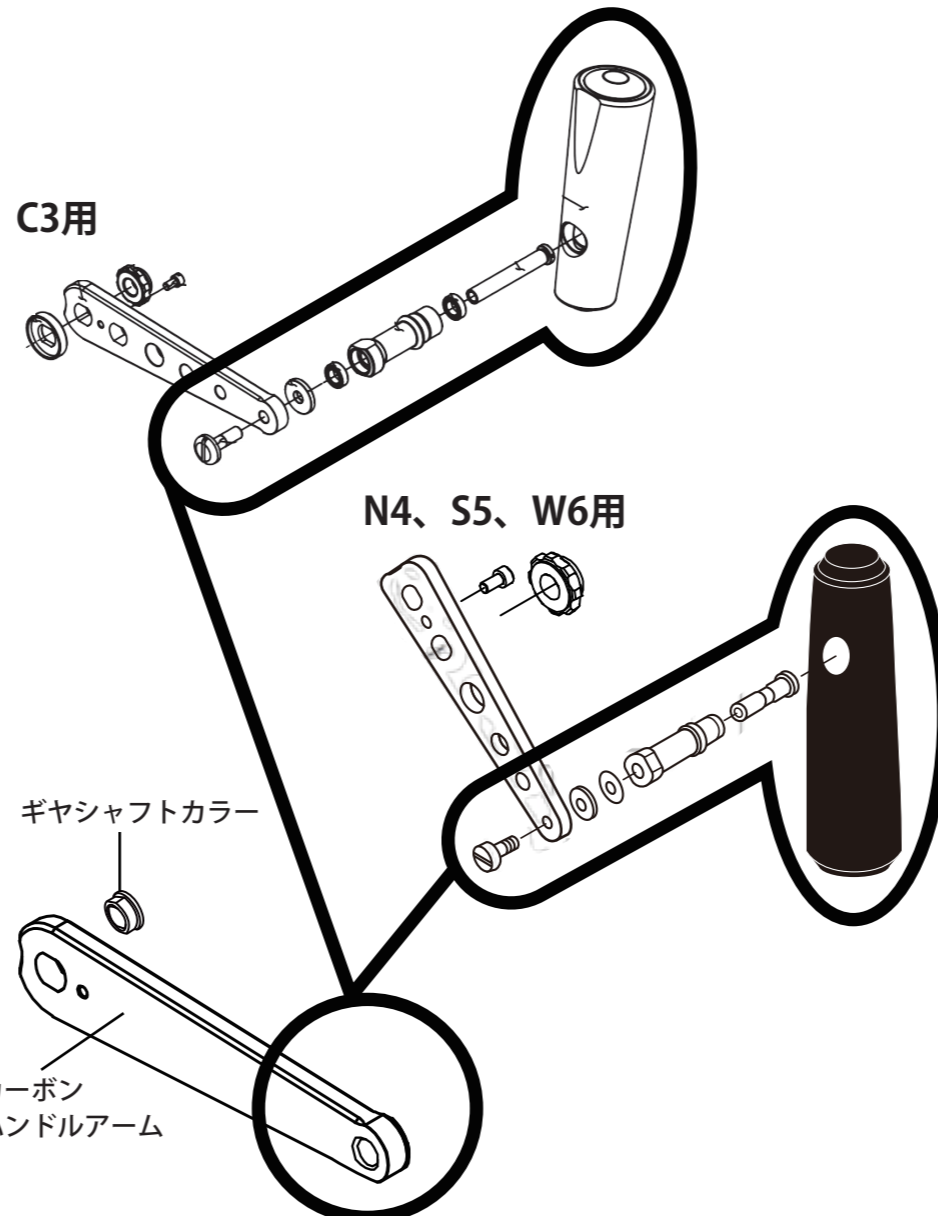

Marfix

CUSTOM PARTS

取扱説明書

この度はMarfix Custom Partsをお買い上げ頂きまして誠にありがとうございます。

トラブルのない楽しい釣りをして頂くために、この取扱説明書をよくお読みの上ご使用下さい。

この取扱説明書は大切に保管して下さい。

※2017年以降のMarfixに適合

パーツ及び修理に付きましては、お買い上げの釣具店もしくは全国主要釣具店または下記宛にお問い合わせ下さい。
なお修理品は部品代のほか手数料をいただきますのでご了承下さい。

お電話でのお問い合わせ

一般のユーザー様はこちら

0120-22-8451

取扱店舗はこちら

03-3963-8451

土日・祝日・年末年始を除く

9:30-11:30 13:30-17:00

株式会社

エイテック

〒173-0012 東京都板橋区大和町42-11

■ Tel : 03-3963-8451

■ Fax : 03-3963-0776

■ Web : <http://www.alphataackle.com>

*台紙はステッカーになっています。
MARFIXの文字部分が切り抜きで、剥がせるようになっていますので、タックルケースに貼るなどお楽しみください。

ハンドルノブ組付(着脱)時の注意点

【取り外し】

- 1) ・64番スリーブのスリ割り部分に適合したスパナで固定します。
*スリーブは傷付きやすいので、キッチンペーパーを間に挟むなどして保護をするとよいでしょう。
- 2) ・66番ハンドルノブを反時計回りに回して外します。
*低強度のネジロックが塗布されていますので、外れにくい場合は、ドライヤー等で加熱してから緩めてください。

【組付け】

LN4用カーボンハンドルノブには、固着防止用のワッシャーが添付されています。

また、雌ネジ部分には、固着防止剤が塗布されていますので、拭き取らずに組付けを行って下さい。
1) ハンドルノブ側にワッシャーが貼りついていることを確認します（C3用とN4S5W6用にはありません）。

2) ハンドルノブのネジ穴（雌ネジ）は、斜めに加工されていますので、傾けてねじ込みます。
この際に、雄ネジと雌ネジのネジ山が噛みあうことを確認しながらゆっくり締め付けます。

3) ネジ山を破損させないように注意しながら、最後まで組付けます。

引っ掛かりが気になる場合は、無理をせず、一旦緩めて、ネジ山が変形していない事を確認して組み直します。

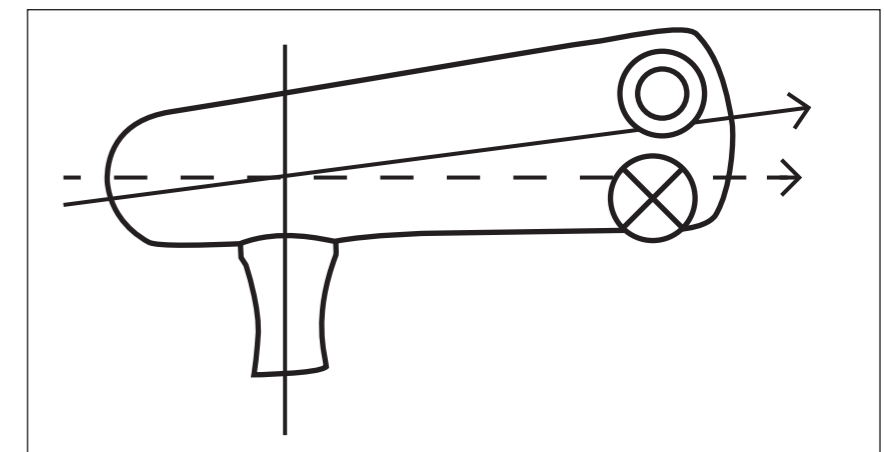

カーボン製品取扱上の注意点

本書ならびに取扱説明書はご使用前に必ずお読みください取扱説明書をご覧いただいていない場合もしくは記載の注意事項が守られていない場合は、保証等を受けられなくなる場合がございます。

注意

- ・キズや衝撃などによりカーボン繊維にダメージがあった場合、破損につながる恐れがあります。表面に見た目では傷が見えなくても防波堤にタックルを置くときや、ケースに収納する際に知らず知らずのうちにダメージを与えている場合がありますので十分ご注意ください。
- ・使用後は、水洗いで塩分を除去し、良く乾燥をさせてから直射日光が当たらない風通しの良い場所に保管してください。
- ・当該製品の故障に起因する付随的な損害（ロッド・リール・仕掛等の釣具、魚、交通費・乗船料等の釣行費）についてはいかなる場合においても保証致しかねます。
- ・カーボン製品の製法上、外観の一部に色や光沢の異なる部分が見える事がありますが、性能上問題ございませんので、安心してご利用ください。